

PO1B30BP1

Fiche technique
Porte coupe feu 1/2h
1 vantail - Simple action -
anti effraction BP1



Affaiblissement acoustique

RW = 44dB , RA = 42dB

Coefficient thermique

U = 1.8 W/m².K

Stabilité différentielle

3©

CONCEPTION STANDARD DU BLOC PORTE :

Vantail	Cadre bois hêtre lamellé abouté Parements MDF prépeints blanc à peindre Remplissage âme pleine composite Epaisseur 40 mm
Huisserie	Hêtre lamellé abouté à peindre Section 78 x 56 mm (Epaisseur x largeur)
Accessoires standard	4 paumelles zinguées 130 x 86 anti-dégondables Serrure de sûreté 3 points SPN A2P* Joints intumescents Joints isophoniques Joint balai
Dimensions maximum du vantail	Dimensions vantail : 1070 x 2440 mm (Hors tout : 1157 x 2491 mm)

INFORMATIONS TECHNIQUES RELATIVES A LA POSE :

Supports de construction autorisés	Cloison rigide à forte densité > 850 kg/m ³ (épaisseur minimum 68 mm) ou faible densité type béton cellulaire ou allégé (épaisseur minimum 100 mm).
Modes de fixation	à cheviller / à visser / à sceller (suivant supports).
Modes de mise en œuvre	Pose sur cloison prémontée (huisserie sans rainure à brique). Pose à l'avancement (huisserie avec rainure à brique pour une pose simultanée avec la cloison).

OPTIONS DE CONCEPTION SUR DEMANDE :

Conception huisserie en option	Essences de bois disponibles pour l'huisserie : Bois massif hêtre, exotique, pin ou chêne. Sur demande l'usine peut prévoir des huisseries uniformes pour une finition à vernir. L'huisserie peut être élargie sur demande suivant l'épaisseur de votre cloison et votre mode de mise en œuvre (pose sur cloison prémontée ou à l'avancement).
Finitions vantail en option	Finitions stratifiées suivant les gammes des fabricants POLYREY , FORMICA ou EGGER. Plaquage bois pour un aspect naturel suivant les gammes des fabricants PLAQUAGE RHONE APLE ou OBERFLEX.

ACCESSOIRES EN OPTION :

Dispositifs de fermeture	Ferme porte à bras compas ; Ferme porte à glissière (en applique).
Autres	Microviseur.

PORTE COUPE FEU 1/2h - UN VANTAIL - ANTI EFFRACTION BP1

830 x 2 040 mm

- Le vantail d'une épaisseur de 40 mm est constitué d'une âme pleine avec un remplissage en bois reconstitué. Les parements sont en MDF prépeints blanc.

Le cadre du vantail est en hêtre lamellé abouté.

L'Huisserie bois est en hêtre lamellé abouté section 78 x 56 mm

(épaisseur x largeur).

Affaiblissement acoustique : RW = 44dB , RA = 42dB

Stabilité différentielle : 3(c)

Anti-effraction : BP1 suivant certificat A2P n°3548.64-1

Coefficient thermique U = 1.8 W/m².K

Équipement standard inclus :

- Serrure de sûreté 3 points SPN A2P*
- 4 paumelles 130 x 86 anti-degondage
- Joints isophoniques
- Joint balai.

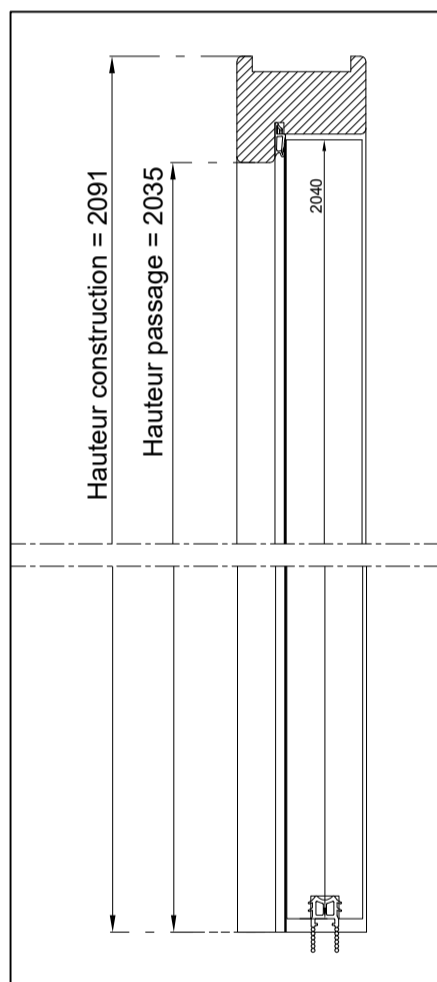

Coupe B-B' - Echelle 1/4

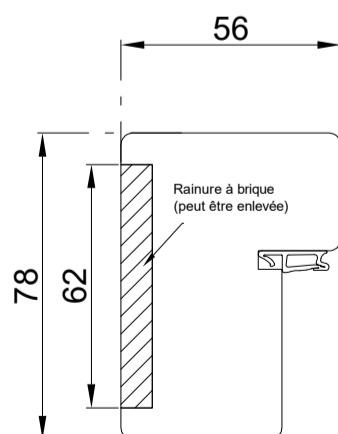

ACCESSOIRES EN OPTION

- Ferme porte à bras compas ou glissière
- Microviseur
- Finition stratifiée (gamme Polyrey, Formica ou Egger)

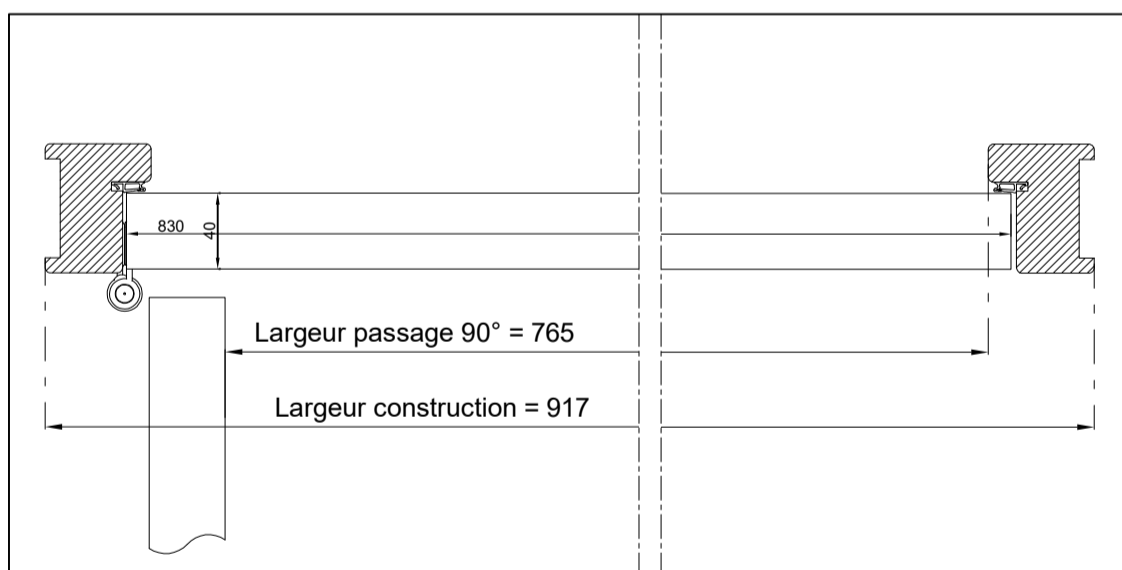

PO1B30 ANTI EFFRACTION BP1- 730x2040 mm

Echelle: 1/4

Dessiné par: Mickael Vrignaud