

# forsterfuego® light

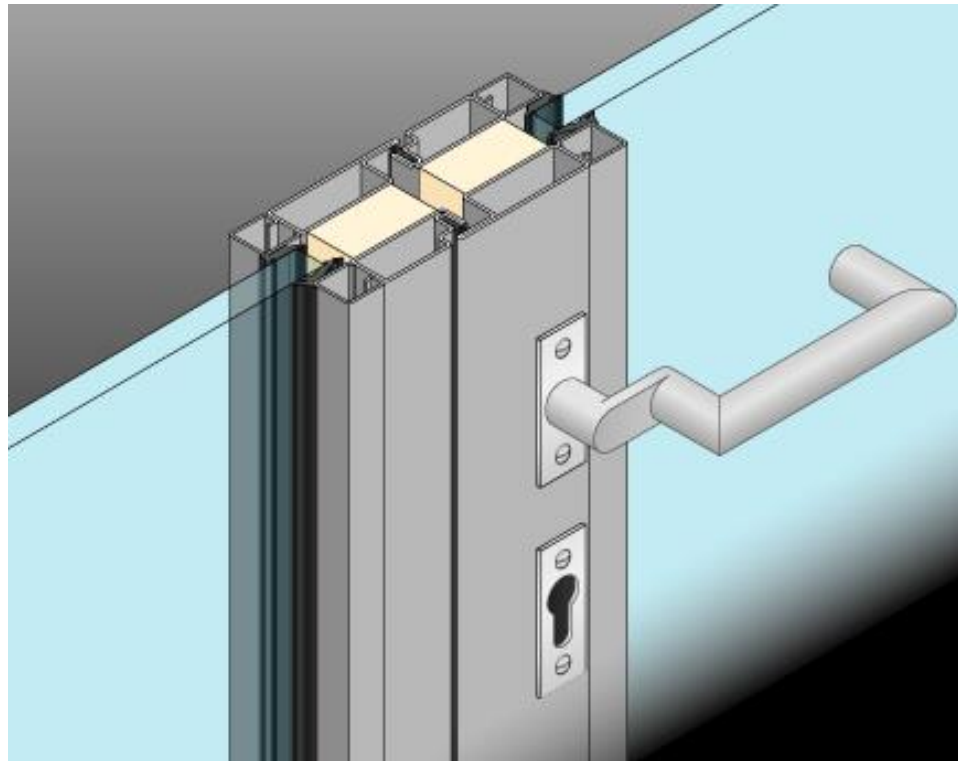

# Profils FORSTER FUEGO LIGHT

- FORSTER **FUEGO LIGHT** - profils en acier utilisés pour la fabrication de portes, de châssis EI30, EI60, EI90 et des châssis EI120. Les profils sont destinés aux constructions intérieures, mais peuvent aussi être utilisés, pour les constructions extérieures.

## Profils Fuego Light EI30

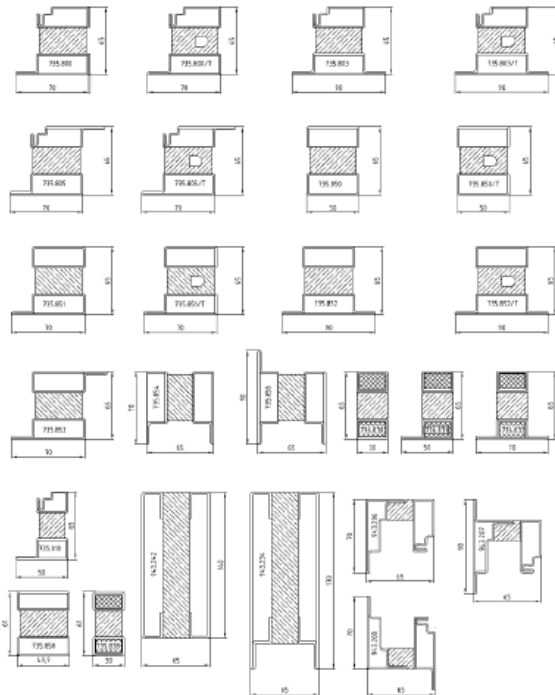

## Profils Fuego Light EI60

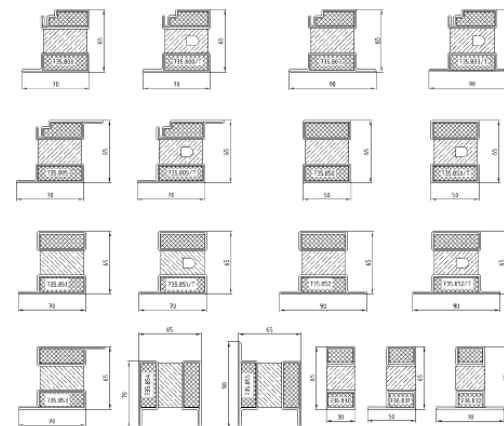

## Profils Fuego EI120

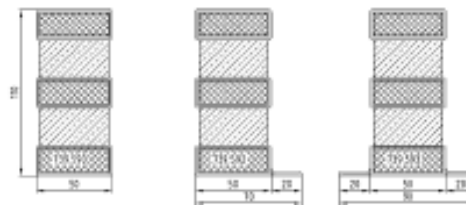

## Profils Fuego EI90

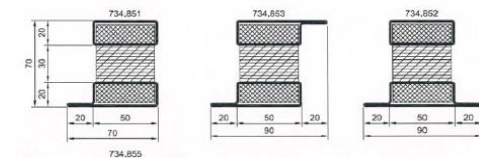

# Profils FORSTER FUEGO LIGHT

- Les portes et les châssis dans la classe de résistance coupe-feu EI30/EI60/EI90/EI120 résistent aux flammes et isolent thermiquement.

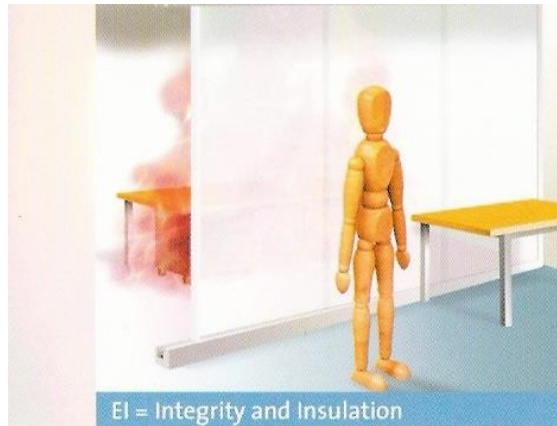

**EI30/EI60/EI90/I120**

Résistance aux flammes et isolation thermique.

# Profils FORSTER FUEGO LIGHT



- Les portes FORSTER **FUEGO LIGHT** EI30/EI60 coupe-feu, sont conformes aux certificats **DAS** et **NF** et sont fabriquées suivant les procès-verbaux, conformes à la réglementation française. Les conditions de production et la quincaillerie sont déterminées par les PV FORSTER.
- Toutes les portes et les châssis coupe-feu sont équipés des joints intumescents, qui assurent l'étanchéité en cas d'incendie. Conformément au PV, les joints sont collés autour du vantail, sur le dormant et sous le vitrage.

# Profils FORSTER FUEGO LIGHT

Section B-B M 1:5

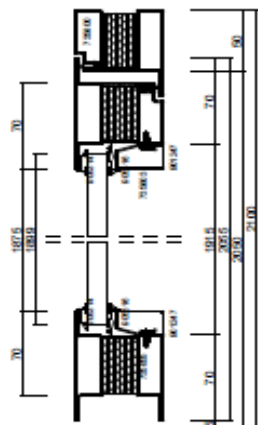

(01) PYROSTOP 30-10 EI 30 15 mm

819 x 1899

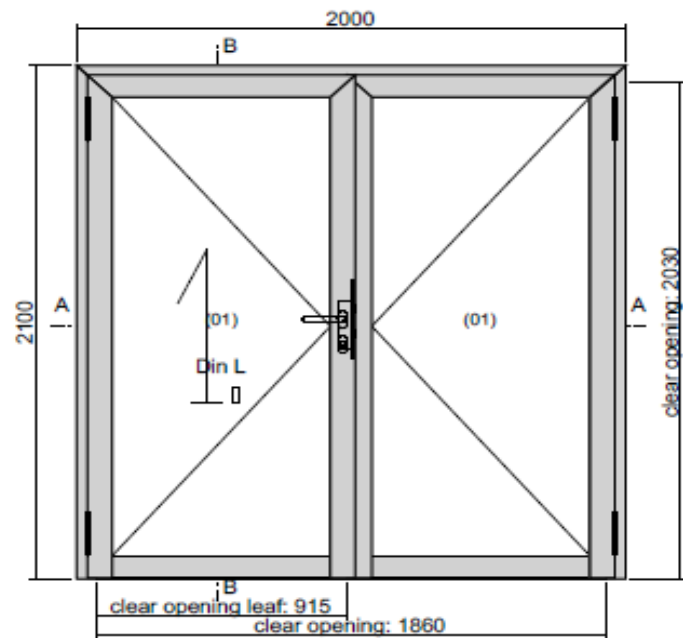

Section A-A M 1:5

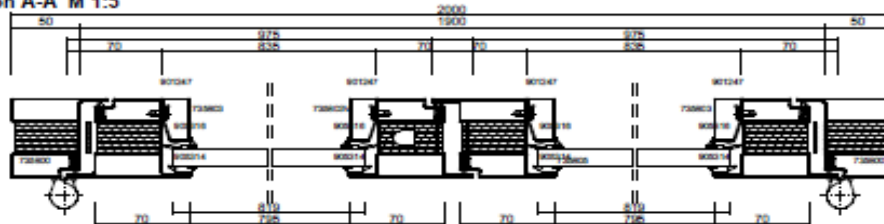

Plan de principe de la porte Fuego Light. Ce plan est à confirmer avant la mise en fabrication.

# Profils FORSTER FUEGO LIGHT

Emplacement informatif des joints – PORTE FUEGO LIGHT **EI30**

SIMPLE VITRAGE COUPE-FEU EI30

épaisseur 16mm

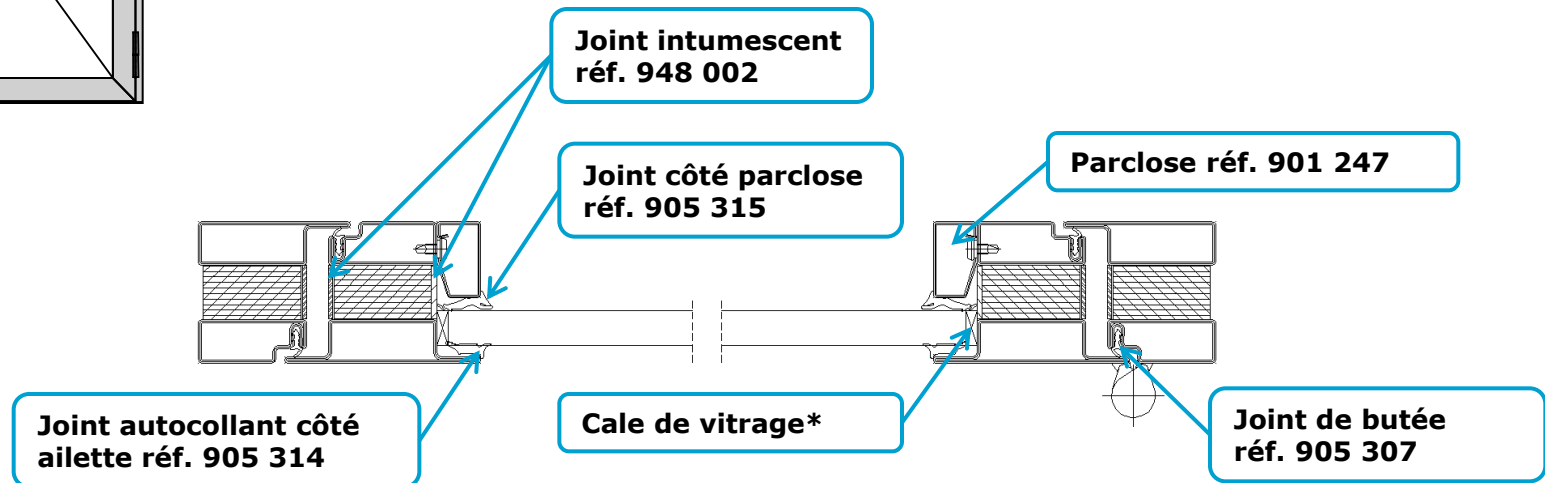
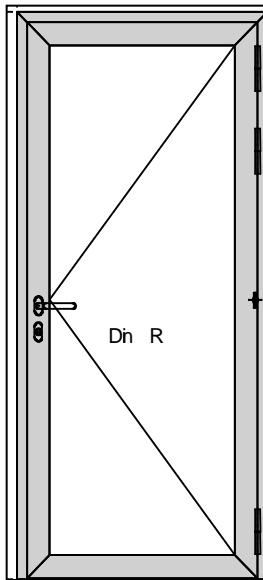

\* Chaque élément de remplissage repose sur des cales en bois dur ou de Promatect H ou de Supalux.

# Profils FORSTER FUEGO LIGHT

Emplacement informatif des joints – PORTE FUEGO LIGHT **EI60**

SIMPLE VITRAGE COUPE-FEU EI60

épaisseur 25mm

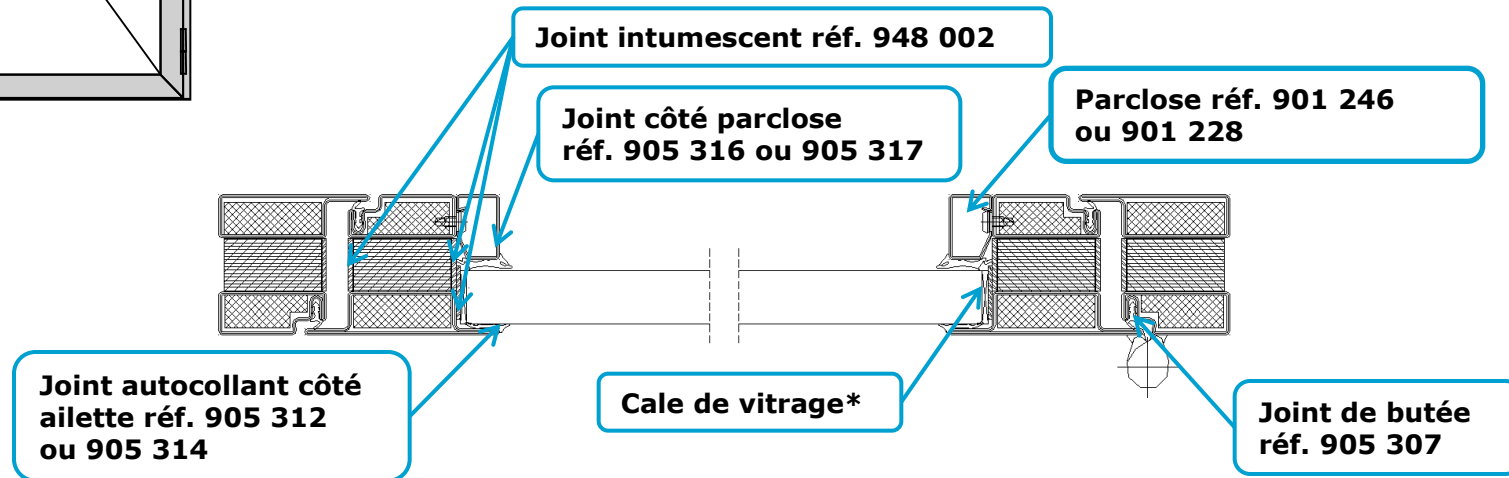
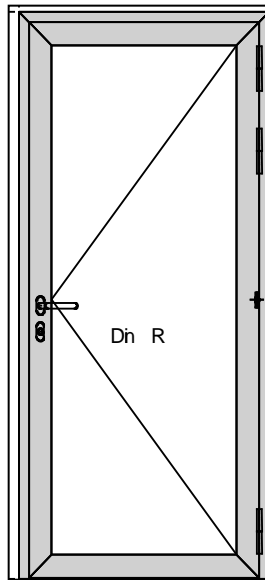

\* Chaque élément de remplissage repose sur des cales en bois dur ou de Promatect H ou de Supalux

# Profils FORSTER FUEGO LIGHT

Emplacement informatif des joints – CHASSIS FUEGO LIGHT **EI90**

SIMPLE VITRAGE COUPE-FEU EI90

épaisseur 37 mm

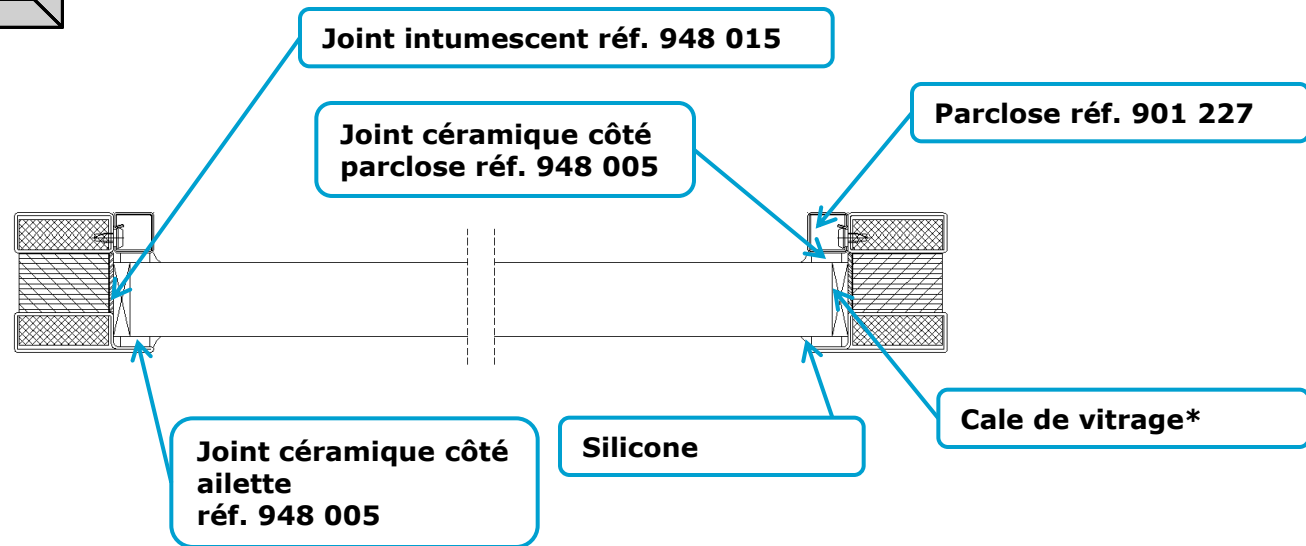
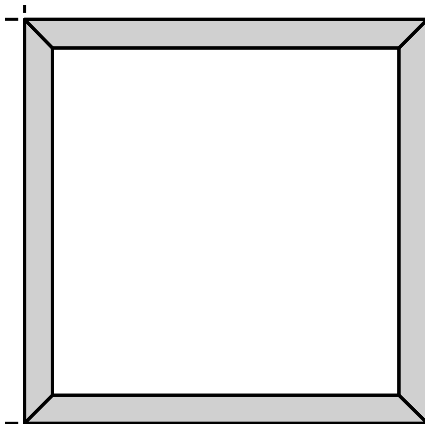

\* Chaque élément de remplissage repose sur des cales en bois dur ou de Promatect H ou de Supalux



# Profils FORSTER FUEGO LIGHT

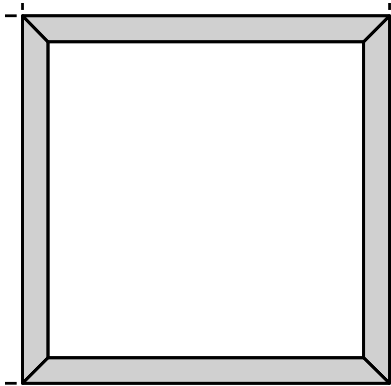

Emplacement informatif des joints – CHASSIS FUEGO LIGHT **EI120**

SIMPLE VITRAGE COUPE-FEU EI120

épaisseur 55 mm

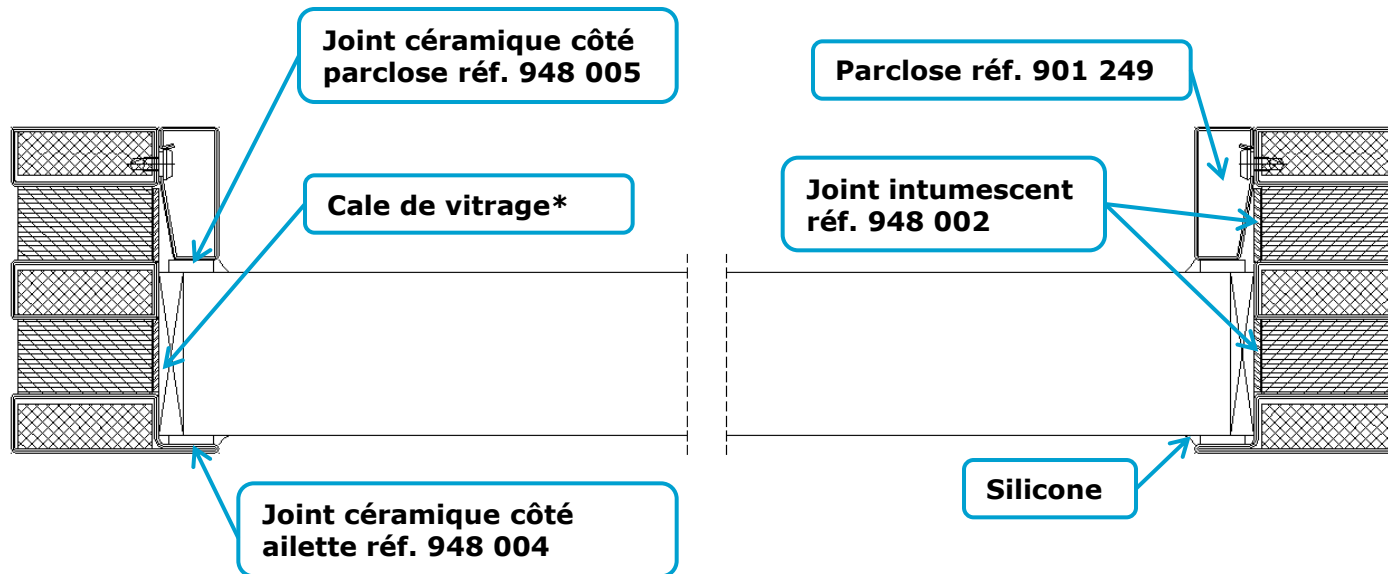

\* Chaque élément de remplissage repose sur des cales en bois dur ou de Promatect H ou de Supalux

# Profils FORSTER FUEGO LIGHT



# Profils FORSTER FUEGO LIGHT

## GAMME FUEGO LIGHT - Particularités

- Profils en acier EI30/EI60/EI90/EI120, conformes à la réglementation française. En EI120 seulement les châssis sont autorisés
- Les mêmes accessoires que pour les constructions **PRESTO**
- Le même aspect visuel vue de face que les constructions **PRESTO** (la profondeur est différente, PRESTO – 50mm, FUEGO LIGHT – 65mm)
- Constructions souples et esthétiques malgré le degré CF
- Profils spéciaux pour les serrures 2 points et pour les crémones encastrées dans le vantail semi-fixe
- Possibilité d'encastrer le ferme-porte ITS 96 dans la classe EI30

# Profils FORSTER FUEGO LIGHT

## GAMME FUEGO LIGHT - Particularités

- Hauteur maximale châssis fixe : 4000 mm
- Pour assurer le contrôle d'accès possibilité d'appliquer : une gâche électrique, une serrure électrique ou des ventouses en applique
- Possibilité d'utiliser un panneau plein comme remplissage. Suivant le PV seulement une partie de la porte peut être pleine
- La résistance acoustique des portes et des châssis **FUEGO LIGHT** dépend de la résistance du vitrage utilisé. Les profils entraînent une perte d'environ 2-3 dB
- Possibilité de réaliser des portes anti-effraction selon la norme EN 1627-1630

# Profile FORSTER FUEGO LIGHT/PRESTO

**Rapport entre le passage libre et la baie porte E30/E60 PRESTO et les portes EI30/EI60 Fuego Light**

	E30 / 60		EI30 / 60	
	Porte 1 vantail	Porte 2 vantaux	Porte 1 vantail	Porte 2 vantaux
Paumelles soudées	<b>So - 190 Ho - 80</b>	<b>So - 220 Ho - 80</b>	<b>So - 205 Ho - 80</b>	<b>So - 250 Ho - 80</b>

**So** – largeur de baie

**Ho** – hauteur de baie